

通用型 (全功能)

马达驱动器

### 2-3. 控制信号插头 X5

X5: 控制信号 (I/O) 用, Molex 制 529865071。

#### 2-3-1. 位置控制模式控制信号接线图

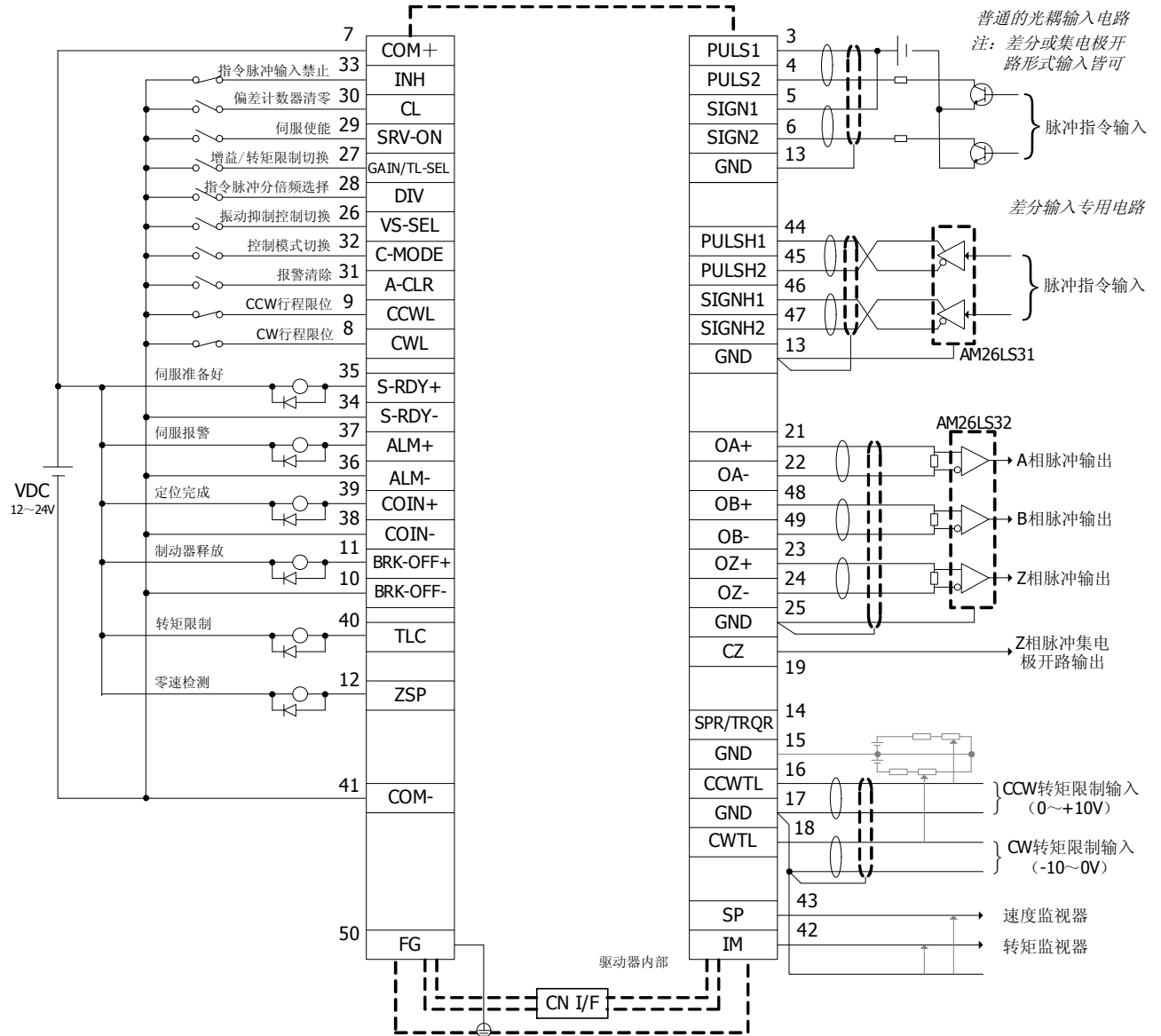

# 制御回路標準接続例

## ■制御モード毎の配線例

脈永=中型 (後發 是003)

### ●CNX5 位置制御モード時の配線例

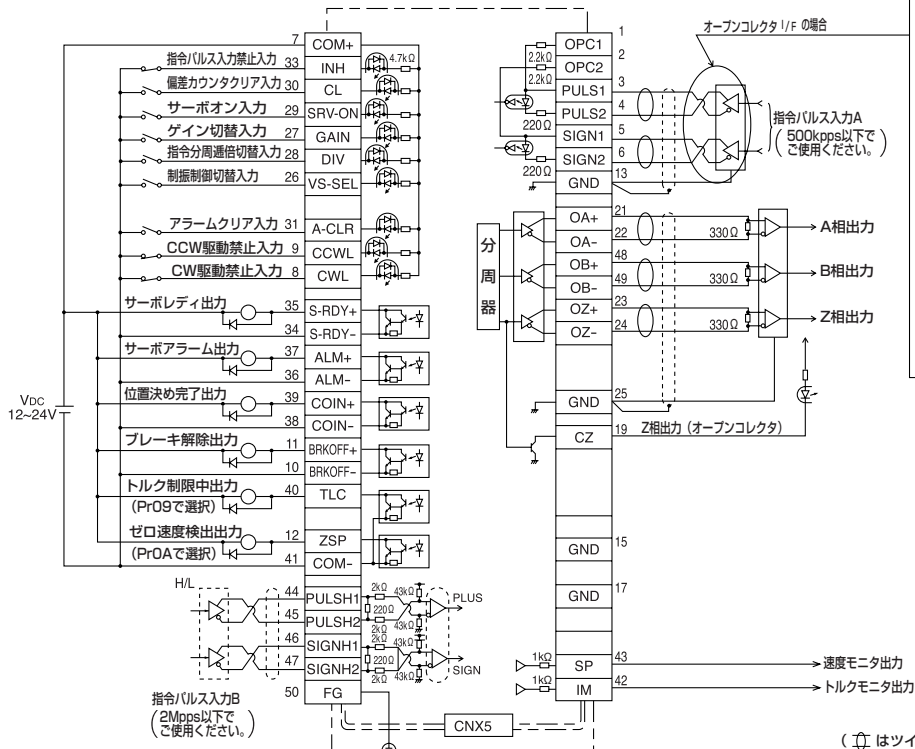

### ●CNX5 内部速度制御モード時の配線例

